

PAD-100



ASPIRADORA ANTI-ÁCAROS POLVO/LÍQUIDOS FILTRO DE AGUA

1000 W
@ **120 V/60 HZ**

ESPECIFICACIONES

● Código	ASD012986
● Motor	1.3 Hp - PEAK
● Potencia	1000 W
● Voltaje	120 V - 60 Hz
● Decibeles	72.7 dB
● Flujo de Aire	56 L /seg
● Capacidad Tanque	16 L / 3.5 gal
● Aplicación	Polvo - Líquidos
● Dimensiones	40 x 40 x 55 cm
● Peso	12 kg - 26.4 lb

CARACTERÍSTICAS Y BENEFICIOS

- ✓ Ideal para hogares, clínicas, hospitales, lugares donde habitan personas con afecciones respiratorias.
- ✓ Potente aspiradora con filtro de agua y motor industrial.
- ✓ Limpieza de aire con efecto desinfectante y desodorante.
- ✓ Captura hasta el 99% de polvo en el aire.

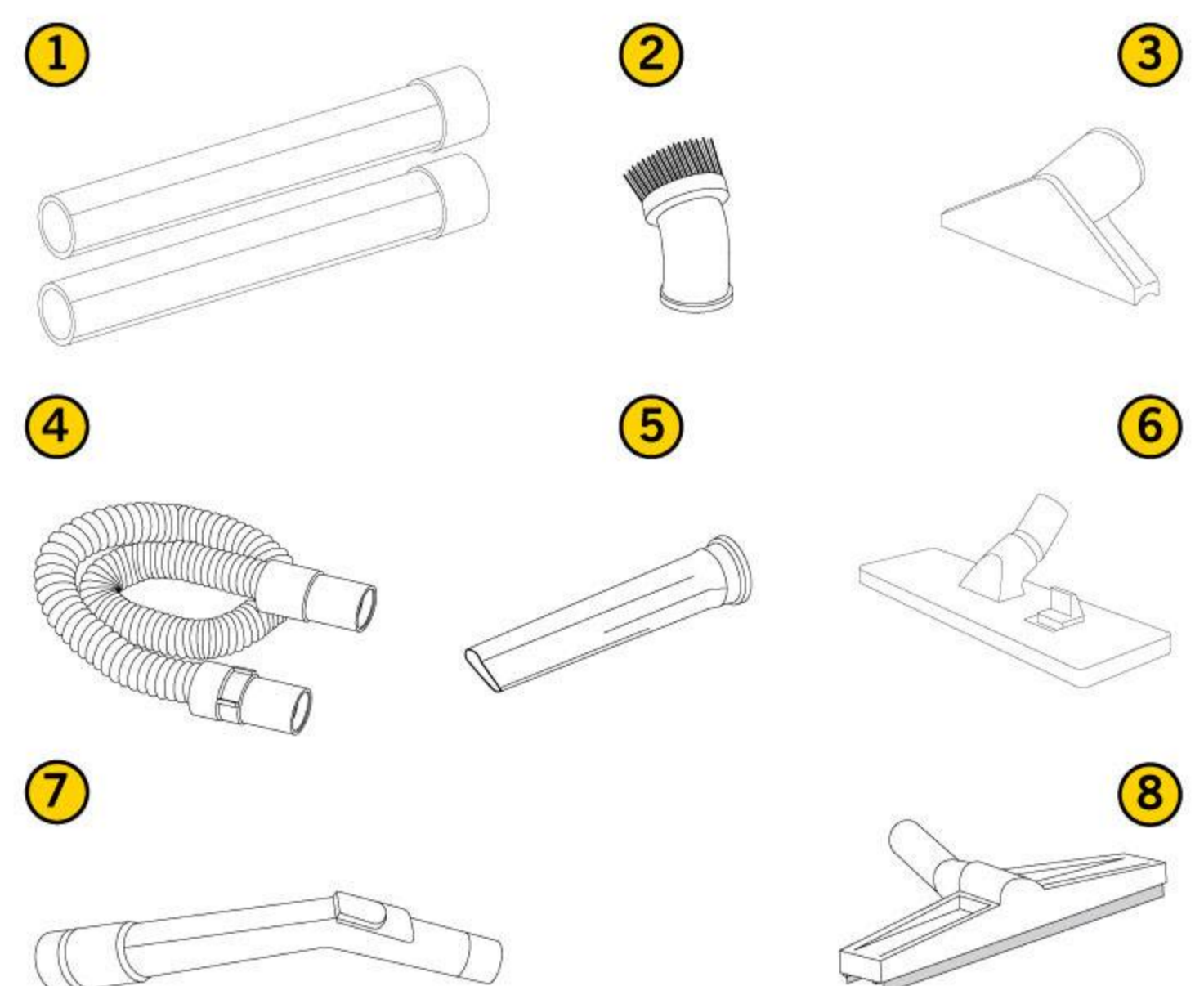

Incluye:

- 1.- Tubos aluminio / plástico Ø36mm x 0.5m
- 2.- Cepillo circular Ø36mm
- 3.- Boquilla tapizados Ø36mm
- 4.- Manguera flexible Ø36mm x 2m
- 5.- Boquilla plana Ø36mm
- 6.- Cepillo doble Aspiramatic Ø36mm
- 7.- Empuñadura con regulación
- 8.- Cepillo para líquidos Ø36mm

