

# PHI-0260

## LAVADORA A PRESIÓN

**2.1 HP**  
**2600 PSI**

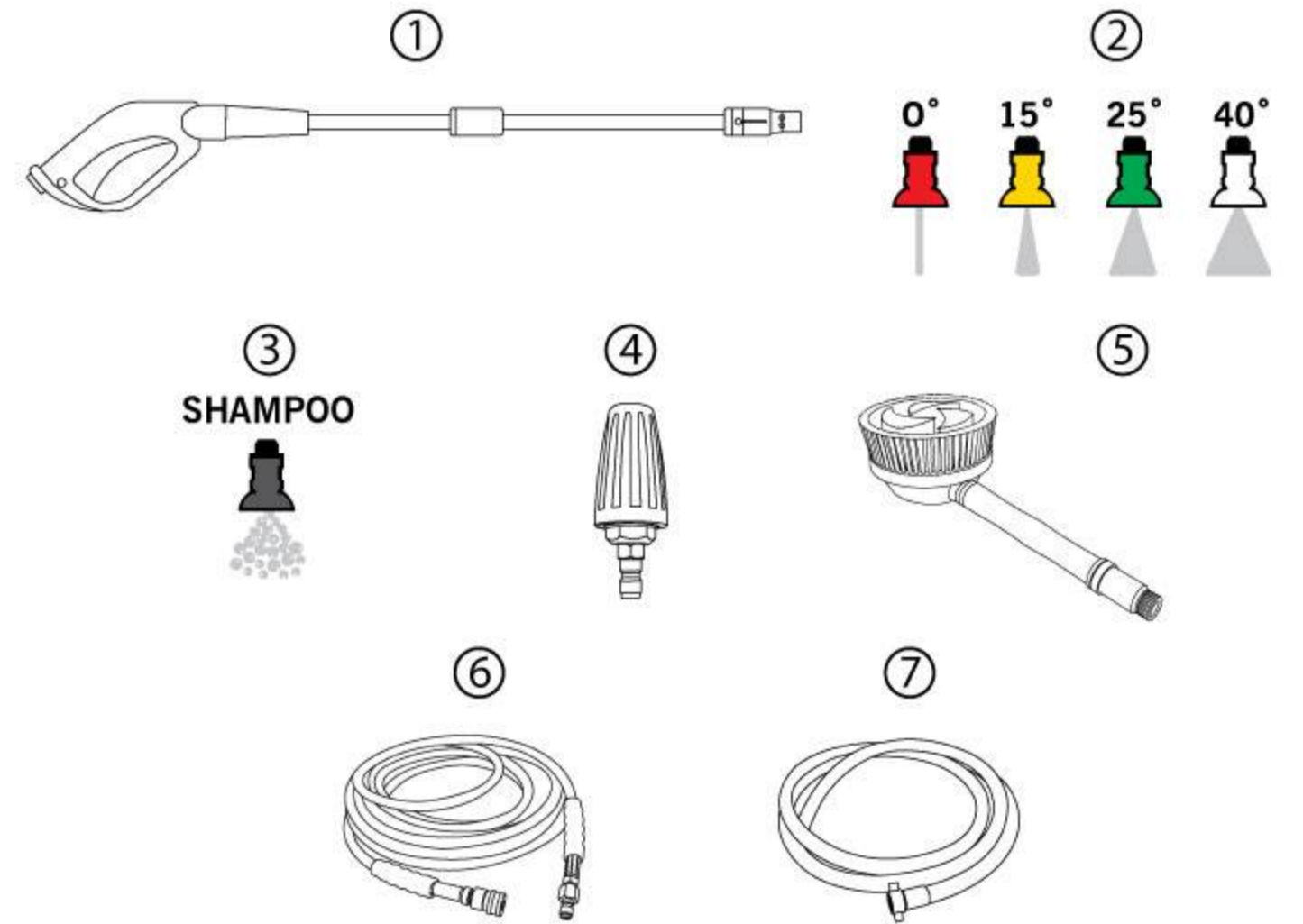

### Incluye:

1. Pistola y lanzadera.
2. Boquillas de alta presión (4).
3. Boquilla para aplicar shampoo.
4. Boquilla turbo.
5. Cepillo con cerdas giratorias.
6. Manguera de jardín con conector rápido.
7. Manguera de alta presión (5 m).

### CARACTERÍSTICAS Y BENEFICIOS

- ✓ Hidrolavadora portátil de fácil uso, segura y confiable. Ideal para ser utilizada en el lavado de autos, motos, bicicletas, patios y paredes.
- ✓ Lanzadera con acople rápido para boquillas de presión, turbo y shampoo.
- ✓ Fácil movilidad gracias a su diseño compacto, peso ligero e incorporación de ruedas.
- ✓ PROTECTOR TÉRMICO incorporado, que protege al motor de la variación de voltaje.

### ESPECIFICACIONES

● <b>Presión</b>	2600 psi - 180 bar
● <b>Flujo</b>	1.7 gal/min - 6.4 l/min
● <b>Motor</b>	2.1 Hp - 1.6 kW
● <b>Voltaje</b>	110 V - 60 Hz (Monofásico)
● <b>Trabajo Ocasional</b>	1 a 3 Horas
● <b>Dimensiones</b>	100,5 x 36,5 x 37,5 mm
● <b>Peso</b>	19 kg - 41.8 lb

