

# PHI-2219H

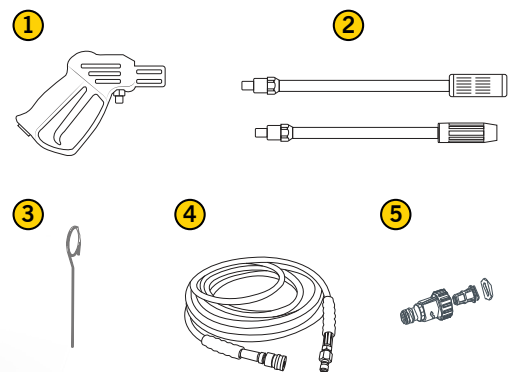

## LAVADORA A PRESIÓN

**2.15 HP**  
**1885 PSI**



### Incluye:

1. Pistola
2. Lanzadera
3. Pin de limpieza
4. Manguera de alta presión 5m
5. Adaptador para manguera

### ESPECIFICACIONES

● <b>Motor</b>	2.15 Hp - 1600 W
● <b>Voltaje</b>	110 V 60 Hz
● <b>Presión</b>	1885 psi - 130 bar
● <b>Caudal</b>	7.0 L/min - 1.85 gal/min
● <b>Peso</b>	12 lb - 5.9 kg
● <b>Dimensiones</b>	38.5 x 24.5 x 29.5 cm

### CARACTERÍSTICAS Y BENEFICIOS

- ✓ Ideal para ser utilizar en el lavado de autos, motos, bicicletas, patios y paredes.
- ✓ Fácil movilidad gracias a su diseño compacto, peso ligero y manija superior.

